

# Full Size Templates Supplied

Se Proporcionan Plantillas Completas

Gabarit Pleine Dimension Fourni.

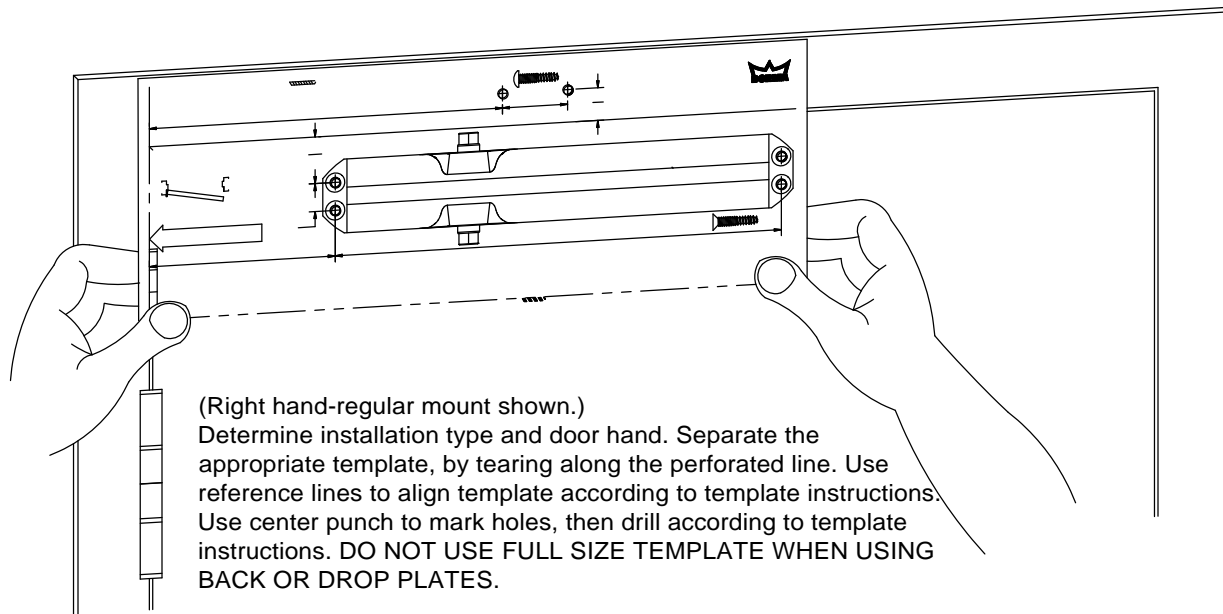

(Right hand-regular mount shown.)

Determine installation type and door hand. Separate the appropriate template, by tearing along the perforated line. Use reference lines to align template according to template instructions. Use center punch to mark holes, then drill according to template instructions. **DO NOT USE FULL SIZE TEMPLATE WHEN USING BACK OR DROP PLATES.**

(Se muestra el montaje regular de apertura mano derecha).

Determine el tipo de instalación y apertura. Separe la plantilla apropiada, tirando de la línea perforada. Use las líneas de referencia para alinear la plantilla de acuerdo con las instrucciones de plantilla. Use la perforación del centro para marcar hoyos, perforo de acuerdo con las instrucciones de plantilla. **NO USE PLANTILLAS COMPLETAS CUANDO SE USEN ADAPTADORES**

(Illustration d'un montage régulier, main droite). Choisir le type de montage selon la main de la porte. Détacher le gabarit approprié, en le découpant sur la ligne pointillée. Utiliser les lignes de référence pour aligner le gabarit selon les instructions. À l'aide d'un pointeau, marquer les trous et percer selon les instructions du gabarit. **NE PAS UTILISER LE GABARIT PLEINE DIMENSION SI VOUS UTILISEZ UNE PLAQUE ARRIÈRE OU UNE CONSOLE.**

## Mounting Index

Page 3 - Regular Mount  
Page 4 - Top Jamb Mount  
Page 5 - Parallel Arm Mount

## Indice de Montage

Página 3 - Montaje Regular  
Página 4 - Montaje Marco Superior  
Página 5 - Montaje de Brazo Paralelo

## Index du Montage

Page 3 - Régulier  
Page 4 - Sur le Linteau  
Page 5 - Bras Parallèle

## Tool List

Tape  
Center Punch/Hammer  
3/16" Slotted Screw Driver  
#3 Cross-Point Screw Driver  
1/2" Wrench  
7/16", 13mm Box Wrench  
7/32" Drill Bit / Drill  
1/4-20 Tap / Tap Holder  
3/8" & 5/32" Drill Bit  
5mm Hex Wrench

## Lista de Herramientas

Cinta  
Perforadora Central/Martillo  
3/16" desarmador plano  
Desarmador de Cruz del #3  
Llave Inglesa de 1/2"  
Llave Inglesa de Caja de 7/16", 13mm  
Broca / Taladro del 7/32"  
Canilla / Sostenedor de Canilla de 1/4-20  
Broca de 3/8" & 5/32"  
Llave Inglesa Hex de 5mm

## Liste des outils

Ruban  
Pointeau / Marteau  
Tournevis à fente 3/16"  
Tourne-vis à pointes croisées #3  
Clé 1/2"  
Clé polygonale 7/16", 13mm  
Perceuse / Mèche 7/32"  
Taraud 1/4-20  
Mèches 3/8" & 5/32"  
Clé hexagonale 5mm

## Components/Componentes/Pièces

① Door Closer  
Cierrapuertas  
Ferme-porte

② Connecting Arm  
Brazo Conector  
Bras de connexion

③ Bar & Shoe  
Barra y Zapata  
Barre et sabot

④ Dust Cap  
Guarda polvos  
Capuchon anti-poussière

⑤ Cover  
Cubierta  
Boîtier

⑥ Flat Head Combo Screws  
Tornillos de Cabeza Plana Combo  
Vis combo à tête plate

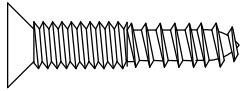

⑦ Pan Head Combo screws  
Tornillos de Cabeza redonda Combo  
Vis combo à tête cylindrique bombée

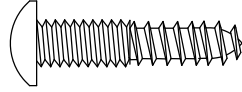

⑧ Pinion Screw  
Tornillos de Piñón  
Vis du pignon

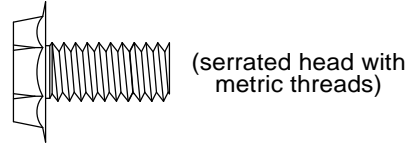

⑨ Connecting Arm screw  
Tornillos de Brazo Conector  
Vis de Bras qui connecteur



⑩ PA Bracket  
Soporte Brazo paralelo  
Plaquette du bras parallèle

⑪ PA Shoe Screws  
Tornillos Inferiores para BP  
Vis du sabot du bras parallèle

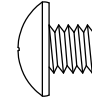

## Optional Components Componentes Opcionales Pièces facultatives

⑫ Plates  
Placa  
Plaques  
BP86 & BP86FC  
DP86 & DP86FC

⑬ Full Cover  
Cubierta Completa  
Boîtier complet

## Technical Notes:

**CAUTION:** Sex nuts are required for attachment of components to unreinforced, wood or plastic faced composite type fire doors, unless an alternative method is identified in the individual door manufacturer's listings

Make sure door efficiently operates prior to installing closer.

When installing observe arm attachment closely.

Maximum opening 180°.

Maximum 4-1/2" reveal on top jamb applications for 180° degree opening.

## Notas Técnicas:

**PRECAUCION:** Se requieren contratuercas para sujetar los componentes a puertas contra incendio, no reforzadas, del tipo de compuesto recubierto de madera o plástico, a menos que se identifique un método alternativo en las listas individuales del fabricante de la puerta.

Asegúrese de que la puerta opera correctamente antes de instalar el cierrapuertas.

Al instalar observe detenidamente el ensamble del brazo.

Apertura máxima 180°.

Mostrar máximo 4- 1/2" en aplicaciones sobre marco superior para 180°

## Notes techniques:

**ATTENTION:** Des boulons m-f doivent être utilisés pour la fixation des pièces sur des portes coupe-feu non renforcées, en bois ou en plastique recouvert de composite, à moins d'instructions contraires du fabricant.

Vérifier le fonctionnement de la porte avant d'installer le ferme-porte.

Durant l'installation, vérifier attentivement le positionnement du bras.

Ouverture maximum 180°.

Épaisseur maximum 4-1/2" pour les applications sur linteau supérieur de 180°.

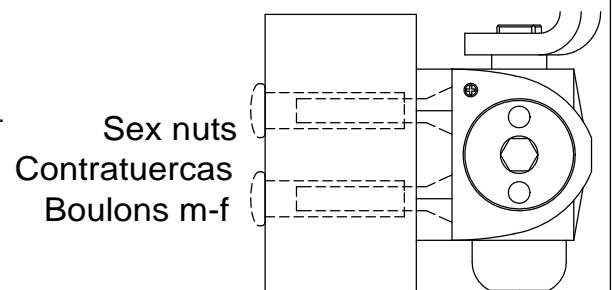

# REGULAR / REGULAR / RÉGULIER

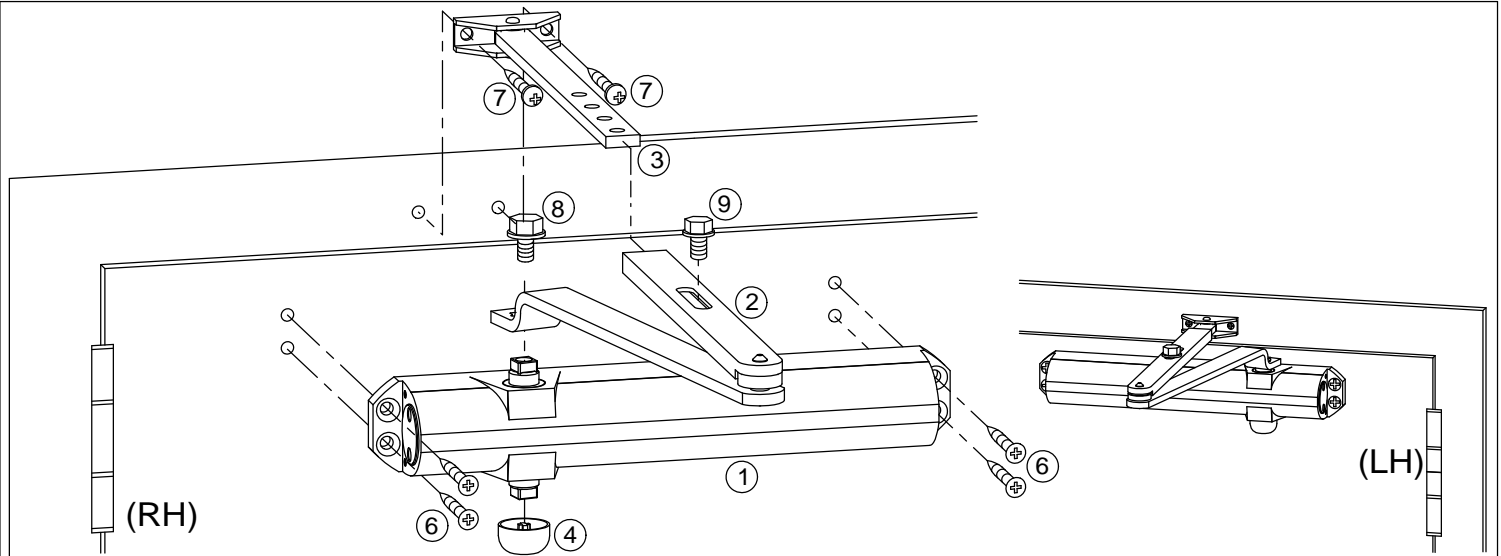

1 Prepare door and frame using full size template (supplied). If using optional plate, see plates on this page.

Prepare la puerta y el marco usando la plantilla completa (incluida). Si se usa placa opcional, ver placas en esta página.

Préparer la porte et le cadre à l'aide du gabarit pleine dimension (fourni). Si vous utilisez une plaque, voir ci-après.

Optional plate attachment.  
Accesorio de placa opcional.  
Fixation d'une plaque (facultatif)

BP86 & BP86FC

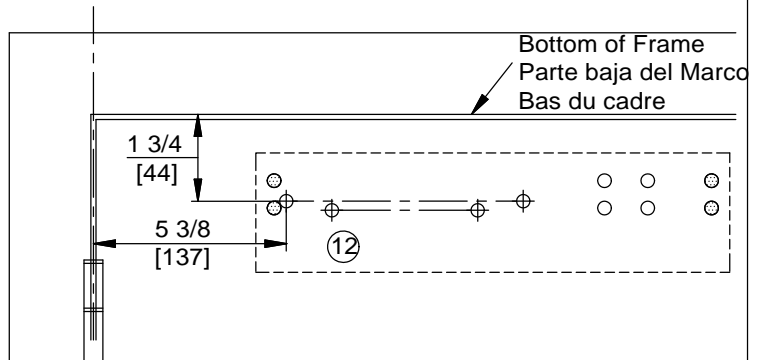
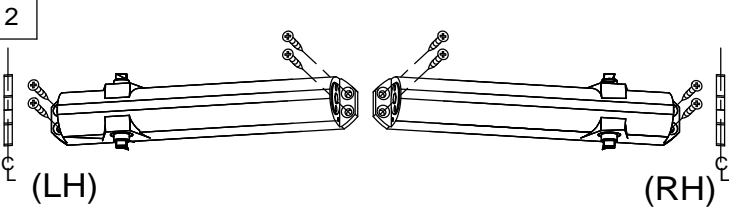

**START BOLTS BY HAND  
AND NOT WITH POWER TOOLS**

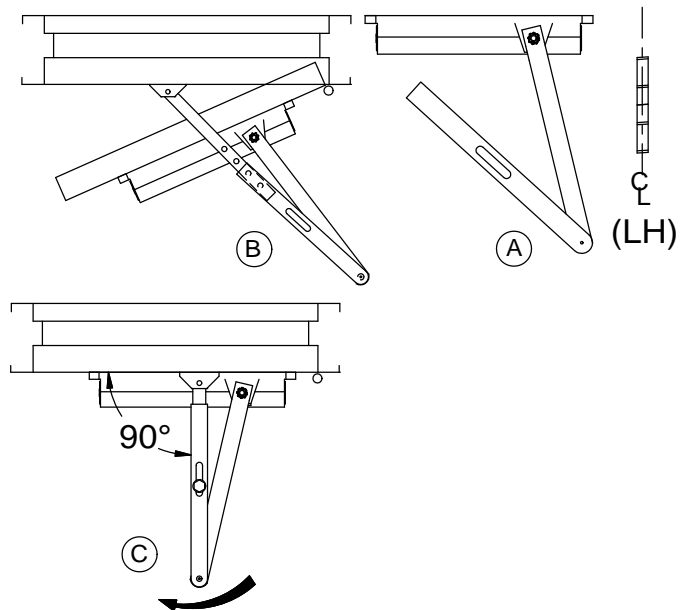
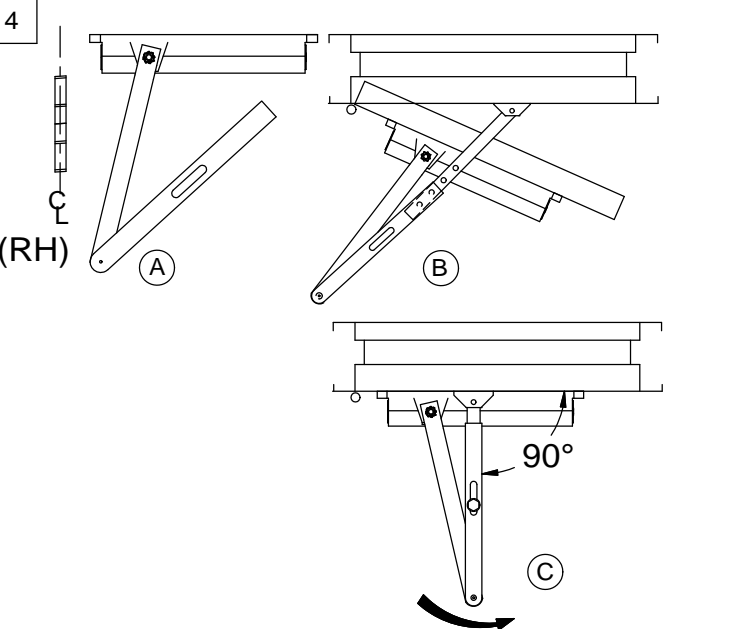

# TOP JAMB / MARCO SUPERIOR / LINTEAU SUPÉRIEUR

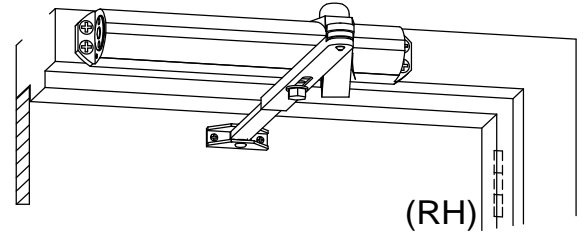
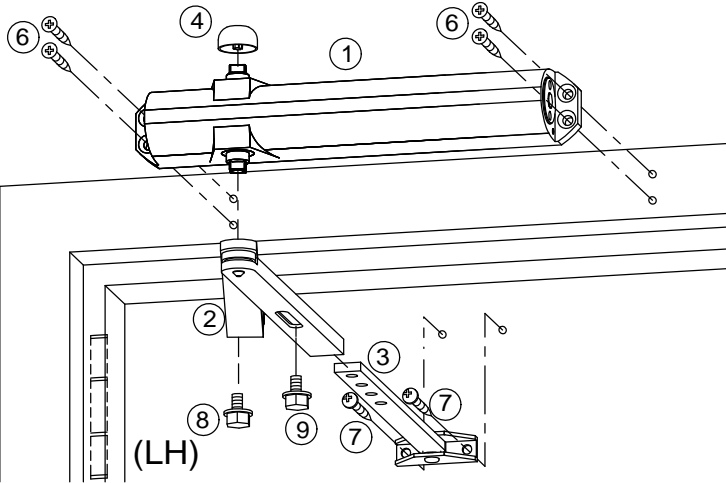

1 Prepare door and frame using full size template (supplied). If using optional plate, see plates on this page.

Prepare la puerta y el marco usando la plantilla completa (incluida). Si se usa placa opcional, ver placas en esta página.

Préparer la porte et le cadre à l'aide du gabarit pleine dimension (fourni). Si vous utilisez une plaque, voir ci-après.

Optional plate attachment.  
Accesorio de placa opcional.  
Fixation d'une plaque (facultatif)

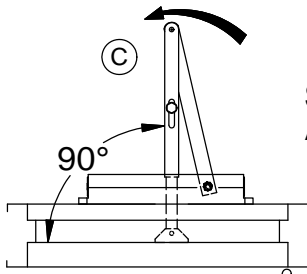
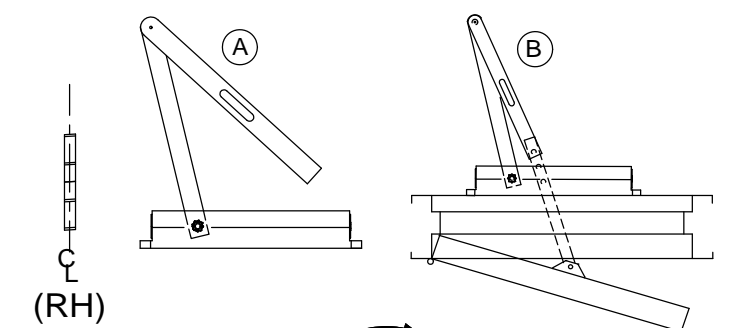
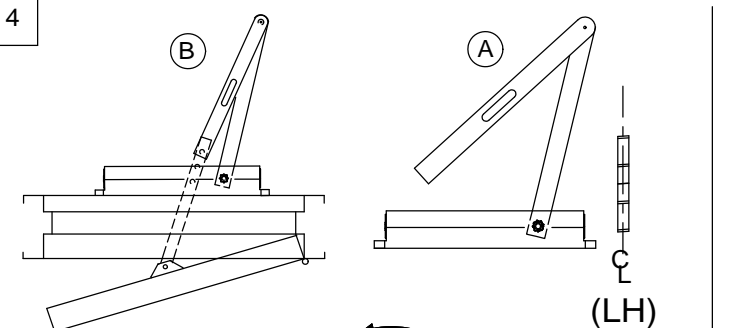
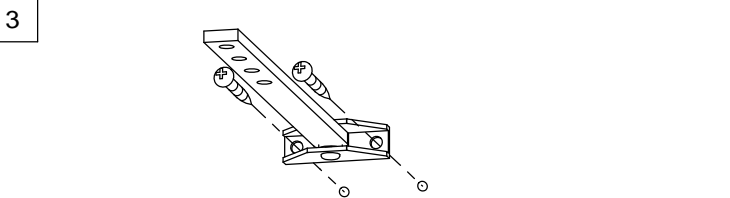
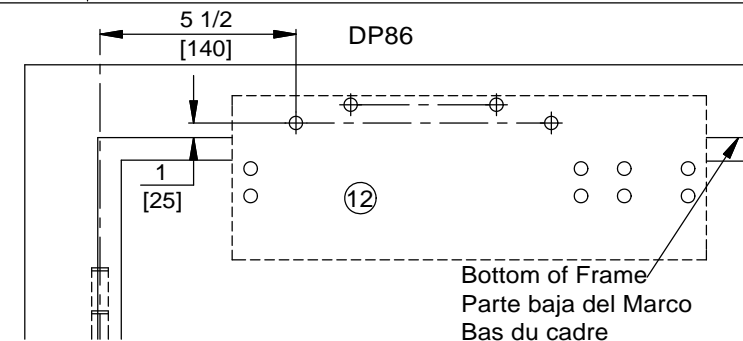
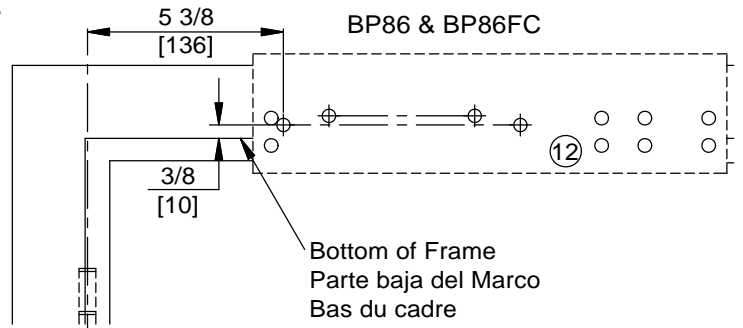
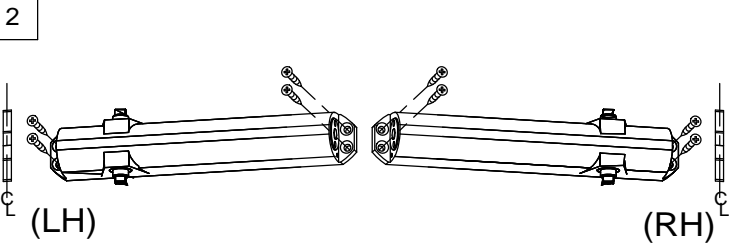

**START BOLTS BY HAND  
AND NOT WITH POWER TOOLS**

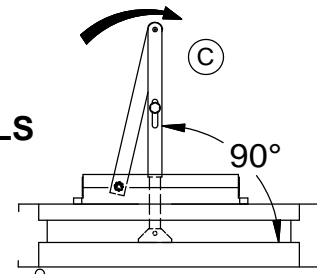

# PARALLEL ARM / BRAZO PARALELO / BRAS PARALLÈLE

(LH)

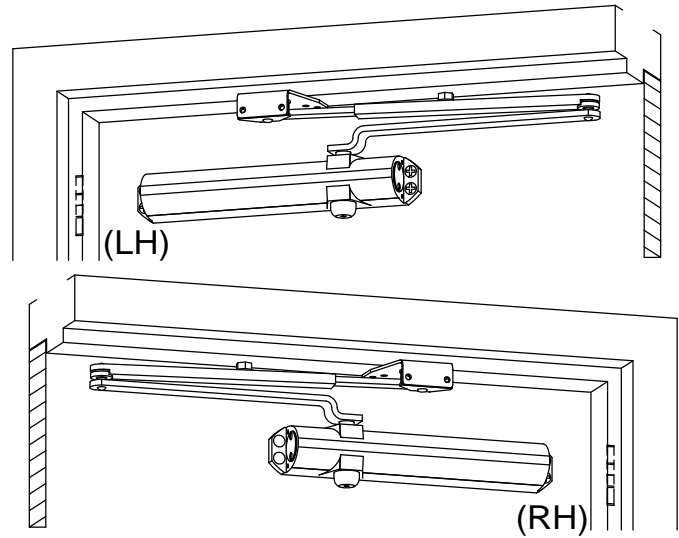
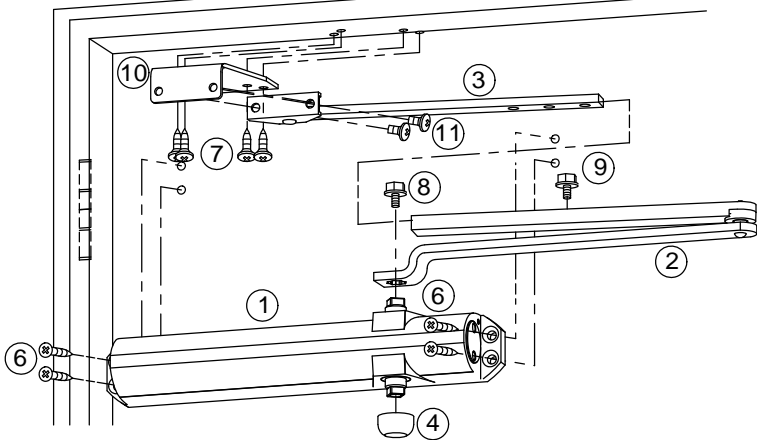

(LH)

(RH)

1 Prepare door and frame using full size template (supplied). If using optional plate, see plates on this page.

Optional plate attachment.  
Accesorio de placa opcional.  
Fixation d'une plaque (facultatif)

Prepare la puerta y el marco usando la plantilla completa (incluida). Si se usa placa opcional, ver placas en esta página.

Préparer la porte et le cadre à l'aide du gabarit pleine dimension (fourni). Si vous utilisez une plaque, voir ci-après.

2

(LH)

(RH)

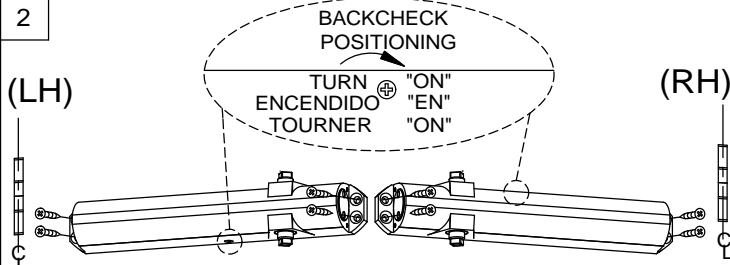

DP86 & DP86FC

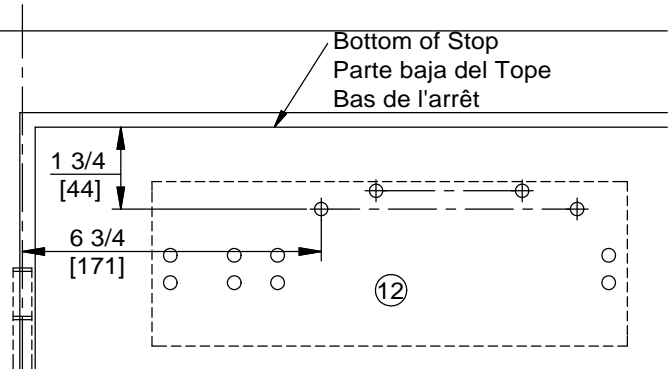

3

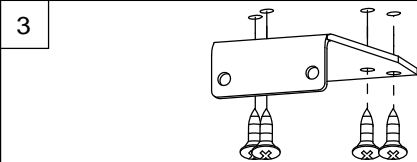

4

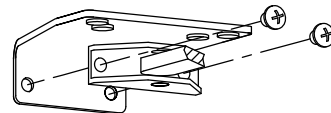

5

Rotate pinion 45° to pre load, attach arm PARALLEL to door.  
Gire el piñón 45° para preensamblar, sujete el brazo paralelo a la puerta.  
Pivoter le pignon 45° pour précharger, attacher le bras parallèlement à la porte

(LH)

(RH)

**START BOLTS BY HAND AND NOT WITH POWER TOOLS**

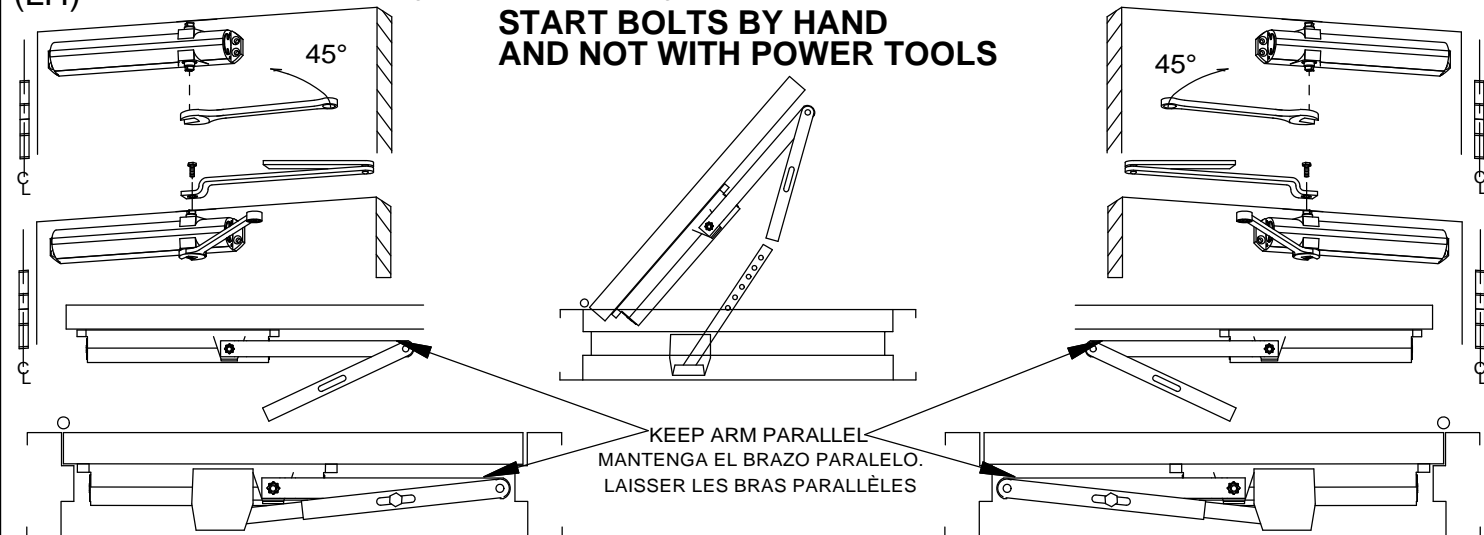

**Replacement Screws / Tornillos de Repuesto/ Vis de remplacement:  
 1/4-20 Machine Screws / 1/4-20 Tornillos/ Vis à métaux 1/4-20  
 No.14 Wood Screws / Tornillos para Madera del No. 14 / Vis à bois no 14**

**\* Performance Adjustments.**

Be sure closer has appropriate Spring Power prior to making any closing speed adjustments.

Door should close in 3 to 6 seconds from 90°

Do not back valves out beyond closer casting surface.

Check closing sweep (S) and latch (L) speed. adjust as necessary.

Check backcheck (BC) function.

Backcheck positioning MUST be turned "ON" for parallel arm applications.

Backcheck position will advance approximately 15°.

Check delayed action (DEL) function if supplied.

 8616 meets 5lb interior barrier-free requirements. If necessary, adjust closer spring and test pull forces until proper forces are obtained.

Ball bearing hinges and pivots should always be used.

**\* Réglages de performance .**

S'assurer que la tension du ressort du ferme-porte est adéquate avant d'ajuster la vitesse de fermeture.

La porte doit prendre de 3 à 6 secondes pour se refermer de 90°.

Ne pas dévisser les soupapes en deçà du boîtier du ferme-porte.

Vérifier la vitesse (S) de fermeture et la vitesse (L) de verrouillage, ajuster au besoin.

Vérifier la butée (BC).

La fonction butée DOIT être en position "ON" pour un montage à bras parallèle.

La position de la butée avancera d'environ 15°.

Vérifier la fonction temps de pause (DEL) en option.

Le chèque a retardé l'action (DEL) la fonction si fourni.

 8616 convient aux composants d'accès intérieur libre de 5lb.

Au besoin, ajuster le ressort du ferme-porte et vérifier la force de fermeture jusqu'à ce qu'elle soit adéquate.

On doit toujours utiliser des charnières et pivots à roulement à billes.

**\* Ajustes de operacion.**

Asegúrese de que el cierrapuertas tiene la potencia apropiada antes de hacer cualquier ajuste de velocidad de cierre.

La puerta debe cerrar entre 3 y 6 segundos desde 90°.

No gire las valvulas hasta retirarlas

Cheque la velocidad de cerrado (S) y de candado (L). Haga los ajustes necesarios.

Verifique la función de backcheck (BC)

La posición del backcheck debe estar en "ON" para aplicaciones de brazos paralelos.

La posición de amortiguación debe avanzar aproximadamente 15°

Verifique acción de retardo (DEL), si se proporciona.

 8616 Cumple con los componentes de "acceso libre" de 5lb. Si es necesario, ajuste la potencia del cierrapuertas y pruebe las fuerzas de jalado hasta que se consigan las fuerzas apropiadas.

Bisagras y pivotes de baleros deben usarse siempre.

**DO NOT REMOVE VALVES**

**NO REMUEVA LAS VALVULAS.**

**NE PAS RETIRER LES SOUPAPES**

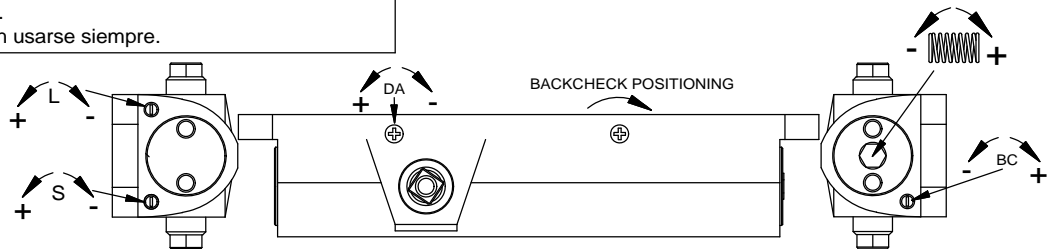

Door Width Ancho de la Puerta Largeur de la porte		Adjuster Full Turns Ajuste vueltas completas Tours complets de réglage	Spring Size Tamaño del Resorte Force du ressort	ULC LABELED UNITS ONLY SOLO UNIDADES CON ETIQUETA ULC UNITÉS HOMOLOGUÉES ULC SEULEMENT
Exterior El exterior Extérieur	Interior El interior Intérieur			Max. Door Weight Peso Máximo de la Puerta Poids max. de la porte
-	2'-6" (762)	-14	2	100
2'-6" (762)	3'-0" (914)	-8	3	125
3'-0" (914)	3'-6" (1067)	0	4	150
3'-6" (1067)	4'-0" (1219)	+8	5	200
4'-0" (1219)	-	+16	6	250
PARALLEL ARM / BRAZO PARALELO / BRAS PARALLÈLE				
-	2'-6" (762)	-8	3	100
2'-6" (762)	3'-0" (914)	0	4	125
3'-0" (914)	3'-6" (1067)	+8	5	150
3'-6" (1067)	4'-0" (1219)	+16	6	200

