

INSTALLATION INSTRUCTIONS

Pushbutton Combination Lock System for Surface-Mounted Exit Devices

2015

English/
French

WARNING

For your own safety, you must change the combination at the time of installation.

PLEASE READ AND FOLLOW ALL DIRECTIONS CAREFULLY

Since every installation is unique, carefully check windows, frame, door, etc. to ensure that the recommended procedures will not cause damage. ILCO UNICAN is not responsible for any damage caused by installation.

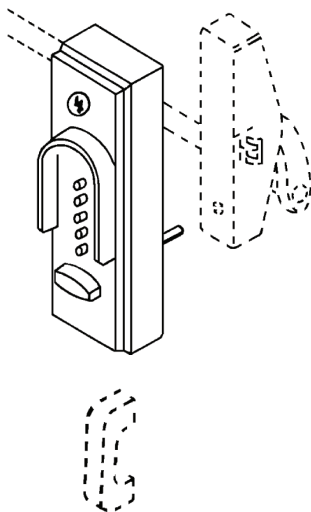

KABA®

Kaba Access Control
2941 Indiana Avenue
Winston-Salem, NC 27105 USA
Tel: (800) 849-8324 (336) 725-1331
Fax: (800) 346-9640 (336) 725-3269

www.kabaaccess.com

D1-PKG2210 10/07

STEP		PAGE
1	Preparing for Installation	1
2	Adjusting the Drive Hub	2
3	Shortening the Connecting Bar	4
4	Installing the Lock	4
5	Operating the Lock	5
6	Changing the Combination	5
7	Clearing a Lost Combination	7

Tools Required:

- Flat blade screwdrivers (small and medium)
- $\frac{3}{4}$ " (19 mm) to $1\frac{3}{8}$ " (35 mm) hole saw
- Center punch
- Drill
- Hammer
- Two pairs of pliers



Checklist

Use this checklist to make sure that everything has been included.

- Front lock assembly
- Mounting bracket with tailpiece assembly
- Control key
- Four mounting screws (sheet metal No. 7 pan head screws)
- Allen wrench $\frac{5}{64}$ " x $1\frac{3}{16}$ " (2 mm x 50 mm)
- Registration card

The 2015 is designed to operate surface-mounted rim style exit devices, with a maximum hub rotation of 90° clockwise, which is required to fully retract the exit device latch. The 2015 replaces most key cylinders on new or existing exit devices.

A standard pull can be mounted below the 2015 to pull the door open.

The 2015 cannot be used with thumb operated, mortise design, or vertical rod devices.

The 2015 can be installed on wood or metal doors measuring 1 3/8" (35 mm) to 2 1/2" (64 mm) thick with a minimum stile (the width of clear mounting surface) of 3 1/8" (79 mm). The exit device used should have a minimum backset of 1 9/16" (40 mm). *Backset is the distance from the center of the key cylinder hole to the edge of the door.*

The exit device can be locked in the unlocked position without affecting the operation of the 2015.

IMPORTANT: To install the 2015 with an existing exit device **that is controlled with an outside key cylinder** start at Step 1.

To install the 2015 with an existing exit device **that is not controlled with an outside key cylinder**, drill a hole through the door to align with the exit device hub. The hole should be a minimum of 3/4" (19 mm) to a maximum of 1 3/8" (35 mm). Start the installation at Step 2.

Installation Steps

- 1) Remove the existing key cylinder from the door to expose the through hole to the exit device hub (see Figure 1-1).

The diameter of this hole should be a minimum of 3/4" (19 mm) to a maximum of 1 3/8" (35 mm).

- 2) Insert the control key into the 2015 lock and turn it 90° to the right (clockwise) to the horizontal position.
- 3) Pull the front lock assembly from the mounting bracket (see Figure 1-2).

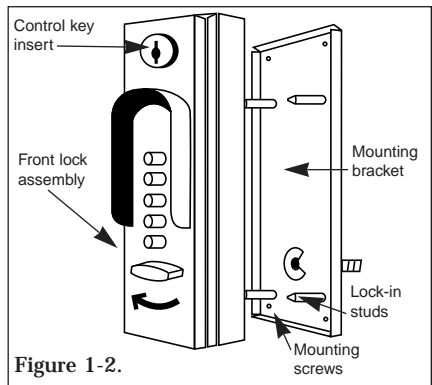
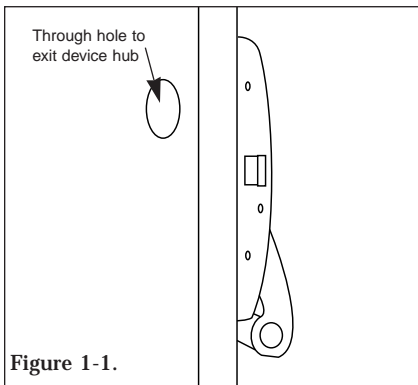

The drive hub must be adjusted so the following actions occur.

- When the correct buttons of the combination have been depressed, the turn knob must rotate 90° to the right (clockwise) to the stop position without restriction.
- When the turn knob is at the 90° position (vertical), the exit device latch should be completely retracted and the combination buttons will have automatically reactivated for the next entry.

Determine the proper setting:

- 1) In order to determine the proper setting for the exit device being used, insert a flat bladed screwdriver into the horizontal slot of the exit device hub.
- 2) Rotate the screwdriver to the right (clockwise) until the exit device latch is fully retracted. Note the position of the screwdriver (45°, 60°, or 90°). Once your setting has been determined, adjust the drive hub (if necessary) as described below.

The factory setting of the drive hub is shown in Figures 2-1 and 2-2.

When 45° activation of drive hub is required to fully retract the exit device latch and 45° free travel of the connecting bar is necessary, leave the drive hub at the factory setting as shown in Figure 2-1.

The connecting bar should enter the hub of the exit device horizontally as shown in Figure 2-2.

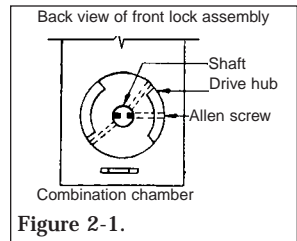

Cam Adjustment Steps (when necessary)

Using the Allen wrench supplied ($\frac{5}{64} \times 1 \frac{31}{32}$), adjust the drive hub as follows:

- 1) Loosen the three Allen set screws and rotate the drive hub to achieve the setting as shown, then secure the drive hub by tightening the three Allen set screws. One screw must align with the groove of the shaft.

It may be necessary to twist the end of the connecting bar slightly to get a complete latch retraction of the exit device.

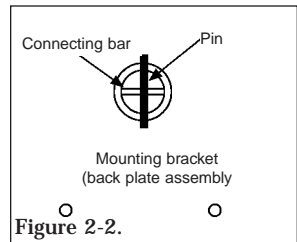

When 90° full activation of drive hub is required to fully retract the exit device latch and no free travel of the connecting bar is necessary, set the drive hub as shown in Figure 2-3.

The connecting bar should enter the hub of the exit device vertically as shown in Figure 2-4.

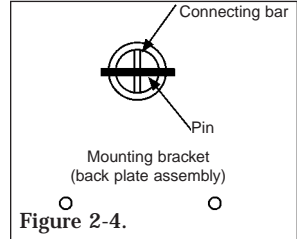
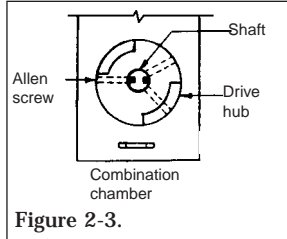

When 60° activation of drive hub is required to fully retract the exit device latch and 30° free travel of the connecting bar is necessary, set the drive hub as shown in Figure 2-5.

The connecting bar should enter the hub of the exit device vertically as shown in Figure 2-6.

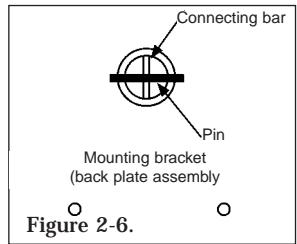
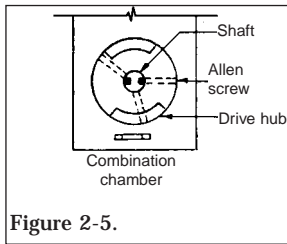

You may have to shorten the connecting bar to fit the thickness of your door. See the instructions in Section 3, *Shortening the Connecting Bar*.

Shortening the Connecting Bar

The connecting bar is scored in several places so you can easily break off the section that extends beyond the required length to engage exit device hub.

- 1) Hold the connecting bar firmly with a pair of pliers on the mounting bracket side of the connecting bar, adjacent to the desired break line.
- 2) With a second pair of pliers, grip the connecting bar on the other side of the scored line and bend up and down until it breaks (see Figure 3-1).

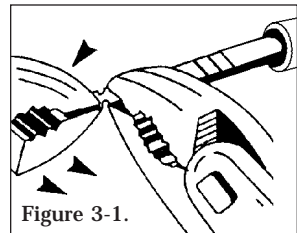

The door must be open.

- 1) Place the mounting bracket against the outside of the door while aligning the connecting bar with the operating hub of the exit device. Refer to the position of the connecting bar and pin in Section 2.
- 2) Hold the mounting bracket against the door while making certain that the connecting bar is centered in the exit device hub and the mounting bracket is parallel with the vertical edge of the door. Use the center punch to make starter holes for the mounting screws (see Figure 4-1).

Note: For metal door applications, it is necessary to drill pilot holes.

If you decide to use thru-bolts to attach the mounting bracket to the door, make sure that the thru-bolts do not interfere with the exit device. You can drill auxiliary holes in the mounting bracket to accommodate the thru-bolts.

- 3) Fasten the mounting bracket to the front surface of the door with the four sheet metal mounting screws or your thru-bolts.
- 4) The control key must be turned to the right (clockwise). Align the lock-in studs of the mounting bracket with the lock-in plate of the front lock assembly (see Figure 4-2).
- 5) Turn the control key to the left (counterclockwise) to the vertical position and then remove the key.

The front lock assembly is now attached and locked to the mounting bracket.

The heavy duty cast metal case is secured to the mounting plate at four separate points when the six-pin key cylinder is in the locked position.

The front lock assembly must be flush against the door and the pin of the connecting bar properly located in the drive hub.

- 6) **Before you close the door**, check the operation of the lock. Refer to Section 5, *Operating the Lock*.

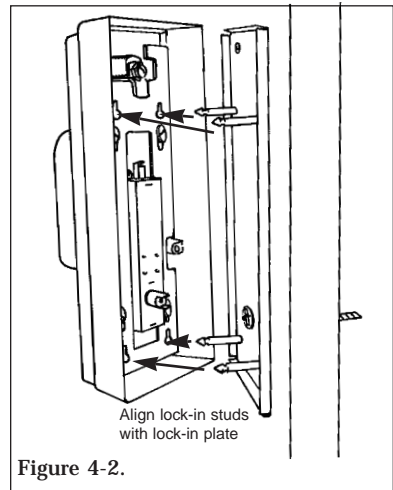
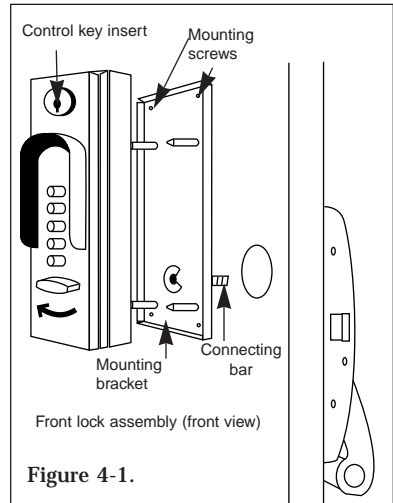

Testing the initial operation of the 2015 should be done with the door open during the following procedure.

- 1) Rotate the turn knob to the left (counterclockwise) to the stop position, then release.
- 2) Enter your combination by depressing and releasing the appropriate buttons; the factory combination has been preset to 2 and 4 together, then 3.
A slight click should be felt when the buttons are depressed.
- 3) Turn the turn knob to the right (clockwise) to the stop position and hold.
- 4) Check to make sure that the latch is fully retracted.
- 5) Release the turn knob.

Important Operating Instructions

- Do not force the turn knob at any time.
- Make certain that each button of your combination is fully depressed, then released before turning the turn knob to the right (clockwise) to retract the exit device latch.
- Before attempting to enter a combination, turn the turn knob to the left (counterclockwise) to the stop position, then release.

Changing the Combination

Read all of the instructions (continued on following page) before attempting to change a combination.

Tools required:

- Control key

You must:

- Have the control key
- Know the existing combination.
- Keep the door **open** during the procedure.

Important Tips

- Do not force the turn knob at any time.
- Make certain to depress each button fully and release. Do not hold the combination buttons depressed.
- Turn the turn knob to the left (counterclockwise) to the stop position and release to clear the lock before attempting to enter the existing combination.

You can easily set a new combination using any or all buttons, in any order, separately and/or pushed at the same time as other buttons. You cannot use the same button more than once in a combination.

Combination Changing Procedure

The door **must be open**.

- 1) Insert the control key into the lock and turn it 90° to the right (clockwise) to the horizontal position (see Figure 6-1) to unlock the front lock assembly from the mounting bracket.
- 2) Remove the front lock assembly from the mounting bracket by pulling it away from the door.
- 3) While holding the lock in your hand, turn the knob to the left (counterclockwise) to the stop position and release.
- 4) Enter the existing combination. Make sure you depress each button fully and release.
- 5) Use your finger to depress the lockout slide as shown in Figure 6-2 (a slight click should be felt).
- 6) Rotate the turn knob to the left (counterclockwise) to the stop position to clear the old combination, then release.
- 7) Depress the buttons of your new combination and release; a slight click should be felt when depressing each button. You can easily set a new combination using any or all buttons, in any order, separately and/or pushed at the same time as other buttons. You cannot use the same button more than once in a combination.
- 8) Turn the knob to the right (clockwise) to the stop position to activate the new combination and release.
- 9) Remount the front lock assembly by aligning the lock-in studs of the mounting bracket with the mating holes of the front lock assembly lock-in plate.
- 10) Turn the control key to the left (counterclockwise) to the vertical position. The front lock assembly is now locked in place.
- 11) Enter the new combination and rotate the turn knob to the right (clockwise) and hold. Make sure that the panic device latch is fully retracted; then release the turn knob.

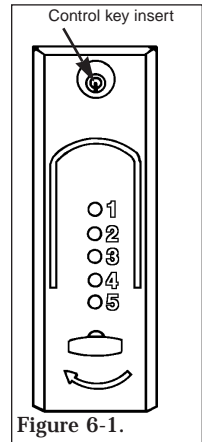

Figure 6-1.

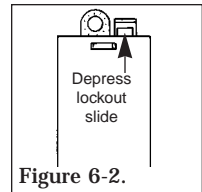
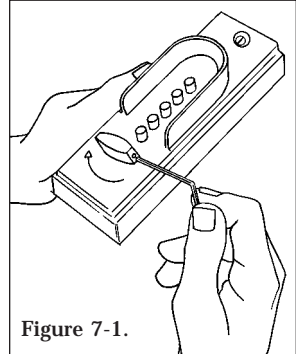

Figure 6-2.

The door **must be open** during the following procedure.

The only way to clear a lost combination is to remove the combination chamber located in the front lock assembly.

- 1) Insert the control key into the front housing cylinder and turn it 90° to the right (clockwise), to the horizontal position.
- 2) Pull the front lock assembly away from the door to remove it from the mounting bracket.
- 3) Use a 1/16" Allen wrench to loosen the set screw securing the turn knob (see Figure 7-1). Remove the turn knob and bushing (see Figure 7-2).



Before going to Step 4, scribe a mark on the drive hub and combination chamber cover to aid in reassembling the drive hub to its original position. See Figure 7-3.

- 4) Using the 5/16" Allen wrench provided, remove the three Allen set screws from the drive hub so you can remove the drive hub from the back side of the combination chamber (see Figure 7-3).
- 5) In order to remove the combination chamber from the lock housing, you must first turn the control key to the vertical position so you can access the two screws holding the combination chamber to the front lock assembly.

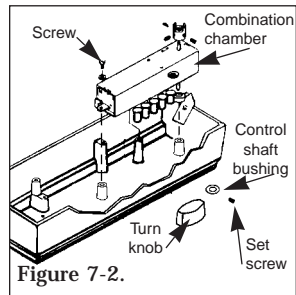

- 6) Remove the two screws securing the combination chamber, then remove the chamber from the front lock assembly (see Figure 7-2).

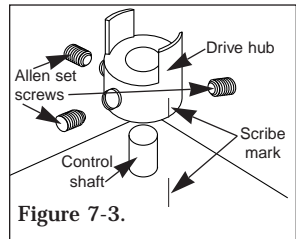

- 7) Remove the chamber cover marked ILCO UNICAN /SIMPLEX DIVISION using your small flat-blade screwdriver (see Figure 7-4). Hit the end of the screwdriver with a blunt object to pop the cover free from the end plate (see Figure 7-5).

With the cover completely removed, the chamber should now resemble Figure 7-7.

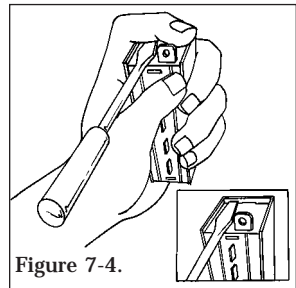

- 8) Use tweezers to slide the E ring off the unlocking slide stud (see Figure 7-7). Use the same tweezers to lift and push the end of the unlocking slide up and away from the studs and code gears no more than the distance shown in Figure 7-8. The slide is under spring tension and will be easier to lift if pushed to the left to ease the tension.
- 9) Depress the lockout slide in towards the chamber to permit the code gears to rotate freely. See Figure 7-9.
- 10) Rotate the code gears so that the pockets are in a straight horizontal line (see Figure 7-9).
- 11) Return the unlocking slide to its original position over the studs while making sure that the toes of the unlocking slide are seated in the code gear pockets (see Figure 7-10).
- 12) Replace the E ring on the stud.
The lock now resembles Figure 7-10.
- 13) Replace the chamber cover, making sure that the staked joints pass through its apertures (restaking of cover can be done by using a small thin-bladed screwdriver and hammer). See Figure 7-6.
- 14) Place the drive hub on the control shaft and insert the three Allen screws and secure (see Figure 7-3).
- 15) Place the combination chamber into the front lock assembly and attach it with the two screws (see Figure 7-2).
- 16) Place the bushing and turn knob back on the chamber shaft and tighten securely (see Figure 7-2).
- 17) Install the lock following the instructions in Section 4, *Installing the Lock*.

NOTE: Do not try to enter a combination without first having completely reassembled the chamber.

Entering a new combination

The door **must be open** before you start this procedure.

- 1) Turn the control knob to the left (counterclockwise) to the stop position, then release it.
- 2) Enter the new combination. Press the desired buttons, then release.
- 3) Turn the control knob to the right (clockwise) to the stop position, then release it.

The new combination is locked in.

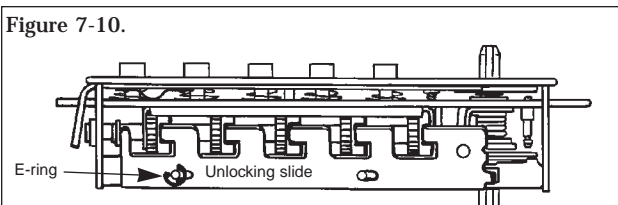
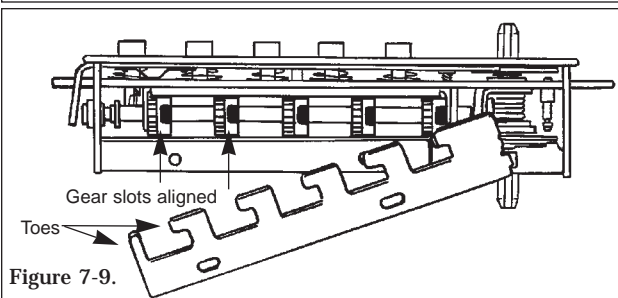
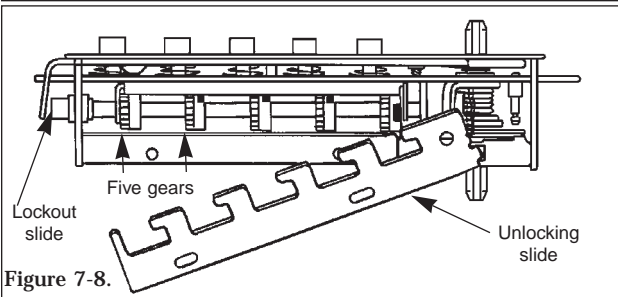
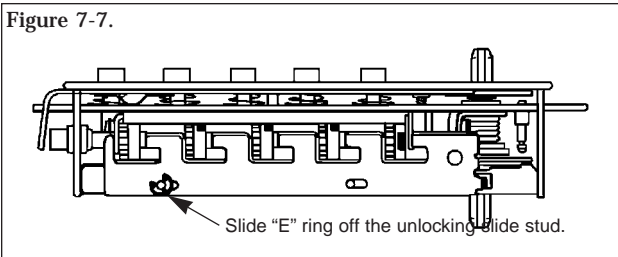
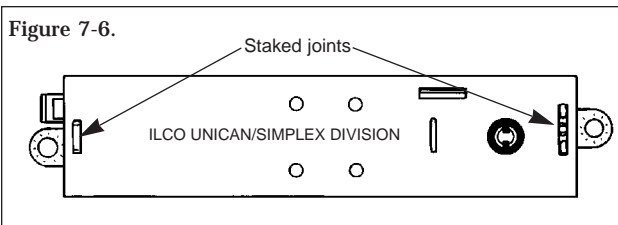
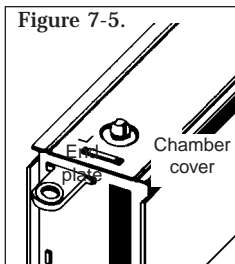

INSTRUCTIONS D'INSTALLATION

Système de verrouillage à boutons-poussoirs pour dispositifs de sortie montés en saillie

2015

français/
anglais

Veillez conserver ces instructions.

La combinaison de cette serrure a été préréglée à l'usine : presser le 2 et le 4 ensemble, puis le 3.

AVERTISSEMENT

Pour plus de sécurité, vous devez changer la combinaison de la serrure au moment de l'installation.

VEUILLEZ LIRE ET SUIVRE ATTENTIVEMENT LES INSTRUCTIONS

Vous assurer que l'installation ne causera aucun dommage à la fenêtre, au cadre, à la porte, etc. ILCO UNICAN décline toute responsabilité résultant de l'installation.

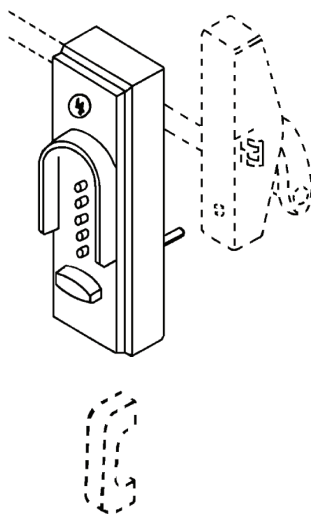

KABA®

Kaba Access Control
2941 Indiana Avenue
Winston-Salem, NC 27105 USA
Tel: (800) 849-8324 (336) 725-1331
Fax: (800) 346-9640 (336) 725-3269

www.kabaaccess.com

D1-PKG2210 10/07

ÉTAPES

1	Préparation avant l'installation	1
2	Ajustement du fouillot d'entraînement	2
3	Raccourcissement de la tige de connexion	4
4	Installation de la serrure	4
5	Fonctionnement de la serrure	5
6	Changement de la combinaison	5
7	Annulation de la combinaison	7

Outils requis :

- Tournevis à embout plat (petit et moyen)
- Scie-cloche de $\frac{3}{4}$ " (19 mm) à $1\frac{3}{8}$ " (35 mm)
- Emporte-pièce
- Perceuse
- Marteau
- Deux paires de pinces



Liste de vérification

Utiliser cette liste de vérification pour vous assurer que rien n'a été oublié.

- Boîtier de serrure
- Support de fixation avec tige de connexion
- Clé de contrôle
- Quatre vis de montage (à tête cylindrique large n° 7 à tôle)
- Clé Allen $\frac{5}{64}$ " x $1\frac{31}{32}$ " (2 mm x 50 mm)
- Fiche d'enregistrement

La série 2015 est conçue pour fonctionner sur des dispositifs de sortie montés en saillie, dont l'angle de rotation maximale du fouillot en sens horaire est de 90° en vue de permettre la rétraction du pêne du dispositif. Ce contrôle d'accès remplace la plupart des cylindres à clé sur un nouveau dispositif de sortie ou un déjà en place.

Toute poignée standard peut être posée avec la série 2015 pour permettre d'ouvrir la porte en tirant.

La série 2015 ne doit pas être utilisée avec des dispositifs à barre verticale, à mortaise ou à poucier.

La série 2015 peut être installée sur des portes de bois ou de métal de 1 3/8" (35 mm) à 2 1/2" (64 mm) d'épaisseur avec un profil minimal (largeur de la surface en saillie) de 3 1/8" (79 mm). Le dispositif de sortie doit avoir une distance d'entrée minimale de 1 1/8" (40 mm) : distance à partir du centre du trou du cylindre à clé jusqu'au chant de porte.

Le dispositif de sortie peut être verrouillé en position déverrouillée sans nuire au fonctionnement de la 2015.

IMPORTANT : Pour installer la 2015 avec un dispositif de sortie existant, **muni d'un cylindre à clé extérieur**, commencer à l'étape 1.

Pour installer la 2015 avec un dispositif de sortie existant, **non muni d'un cylindre à clé extérieur**, percer un trou dans la porte de manière à l'aligner avec le fouillot du dispositif de sortie. Le trou doit avoir un minimum de 3/4" (19 mm) et un maximum de 1 3/8" (35 mm). Commencer l'installation à l'étape 2.

Étapes d'installation

- 1) Enlever le cylindre à clé existant afin d'exposer le trou au fouillot du dispositif de sortie (voir figure 1-1).

Le diamètre de ce trou doit être de 3/4" (19 mm) minimum et de 1 3/8" (35 mm) maximum.

- 2) Insérer la clé de contrôle dans la serrure 2015 et la tourner à 90° vers la droite (en sens horaire) en position horizontale.
- 3) Désengager le boîtier de serrure du support de fixation (voir figure 1-2).

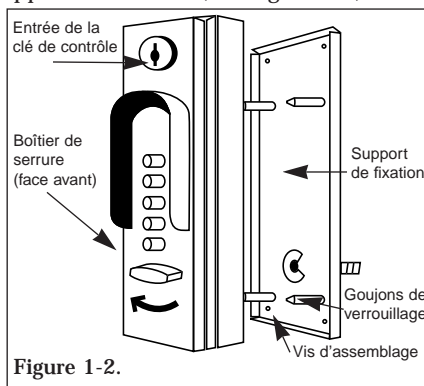
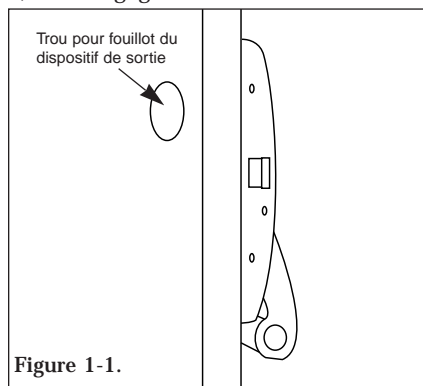

Ajustement du fouillot d'entraînement

Après avoir ajusté le fouillot, voici ce qui devrait se produire.

- Lorsque vous appuyez sur les boutons de la combinaison, le tourniquet pivote librement à 90° vers la droite (en sens horaire).
- Lorsque le tourniquet se trouve à angle de 90° (verticalement), le pêne doit être complètement rétracté et les boutons de la combinaison seront annulés en vue du prochain accès.

Étapes à suivre pour un ajustement adéquat

- 1) Afin de déterminer le bon ajustement du dispositif de sortie utilisé, insérer un tournevis à embout plat dans la fente horizontale du fouillot.
- 2) Faire pivoter le tournevis vers la droite (en sens horaire) jusqu'à ce que le pêne du dispositif de sortie soit complètement rétracté. Noter la position du tournevis (45°, 60° ou 90°). Ajuster ensuite le fouillot d'entraînement (au besoin) comme ci-dessous.

L'ajustement à l'usine du fouillot d'entraînement est illustré aux figures 2-1 et 2-2.

Lorsque le fouillot d'entraînement doit s'incliner à 45° pour faire rétracter complètement le pêne et qu'un jeu de 45° de la tige de connexion est requis, laisser le fouillot d'entraînement avec l'ajustement de l'usine comme à la figure 2-1.

La tige de connexion doit pénétrer horizontalement dans le fouillot du dispositif de sortie comme à la figure 2-2.

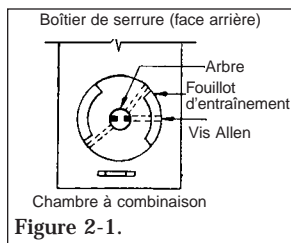

Étapes à suivre pour ajuster la came (lorsque nécessaire)

Utiliser la clé Allen fournie ($\frac{5}{64}$ " x $1\frac{31}{32}$ ") pour ajuster le fouillot d'entraînement comme ci-dessous :

- 1) Desserrer les trois vis Allen, faire pivoter le fouillot d'entraînement en position désirée, puis serrer le fouillot d'entraînement en serrant les trois vis Allen. Une vis doit être alignée avec la rainure de l'arbre.

Vous aurez peut-être à plier légèrement la tige de connexion afin de permettre au pêne du dispositif de sortie de se rétracter complètement.

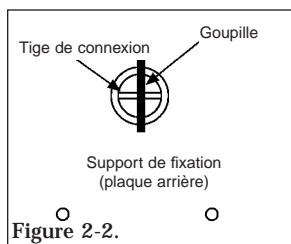

Ajustement du fouillot d'entraînement (suite)

2

Lorsque le fouillot d'entraînement doit s'incliner à 90° pour faire rétracter complètement le pêne et qu'aucun jeu de la tige de connexion n'est requis,

ajuster le fouillot d'entraînement comme à la figure 2-3.

La tige de connexion doit pénétrer verticalement dans le fouillot du dispositif de sortie comme à la figure 2-4.

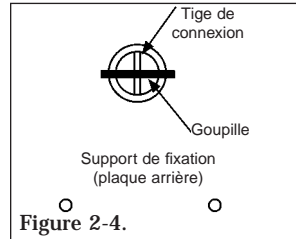
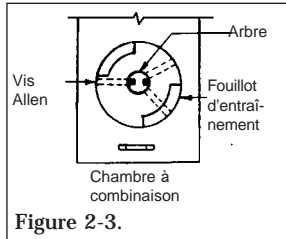

Lorsque le fouillot d'entraînement doit s'incliner à 60° pour faire rétracter complètement le pêne et qu'un jeu de 30° de la tige de connexion est requis, ajuster le fouillot d'entraînement comme à la figure 2-5.

La tige de connexion doit pénétrer verticalement dans le fouillot du dispositif de sortie comme à la figure 2-6.

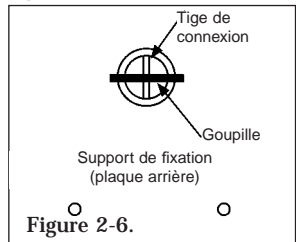
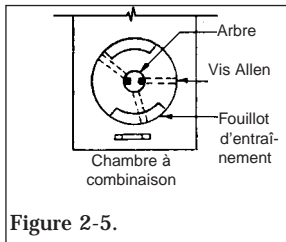

Vous aurez peut-être à raccourcir la tige de connexion en vue de l'adapter à votre épaisseur de porte. Vous reporter aux instructions de la section 3, *Raccourcissement de la tige de connexion*.

Raccourcissement de la tige de connexion

3

La tige de connexion comporte plusieurs stries qui permettent de couper la partie qui dépasse en vue de faire engager le fouillot du dispositif de sortie.

- 1) À l'aide d'une paire de pinces, maintenir fermement la tige de connexion du côté du support de fixation, tout près de la strie à couper.
- 2) À l'aide d'une deuxième paire de pinces, plier de haut en bas sur la strie jusqu'à ce qu'elle se brise (voir figure 3-1).

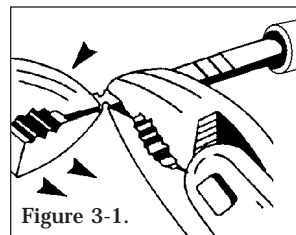

Garder la porte ouverte

- 1) Placer le support de fixation contre l'extérieur de la porte et aligner la tige de connexion avec le fouillot du dispositif de sortie. Vous reporter à la section 2 pour la position de la tige de connexion et de la goupille.
- 2) Maintenir le support de fixation contre la porte en vous assurant que la tige de connexion est centrée dans le fouillot du dispositif de sortie et que le support de fixation est parallèle au bord vertical de la porte. À l'aide d'un emporte-pièce, percer les avant-trous en prévision des vis de montage (voir figure 4-1).

N.B. Pour des portes de métal, il est nécessaire de percer des avant-trous.

Si vous décidez d'utiliser les boulons traversants pour fixer le support de fixation à la porte, vous assurer que les boulons ne nuisent pas au dispositif de sortie. Vous pouvez percer des trous facultatifs dans le support de fixation en prévision des boulons traversants.

- 3) Fixer le support de fixation sur la surface avant de la porte à l'aide des quatre vis de montage (vis à tôle) ou de boulons traversants.
- 4) La clé de contrôle doit être tournée vers la droite (en sens horaire). Engager les goujons du support de fixation dans la plaque du boîtier de serrure (voir figure 4-2).
- 5) Tourner la clé de contrôle vers la gauche (en sens antihoraire) en position verticale, puis retirer la clé.

Le boîtier de serrure est maintenant fixé au support de fixation.

Le boîtier métallique ultra-robuste est fixé au support de fixation par quatre vis une lorsque le cylindre à clé à six goupilles est en position verrouillé.

Le boîtier de serrure doit être de niveau avec la porte et la goupille de la tige de connexion doit être positionnée correctement dans la came.

- 6) **Avant de refermer la porte**, vérifier le fonctionnement de la porte. Vous reporter à la section 5, *Fonctionnement de la serrure*.

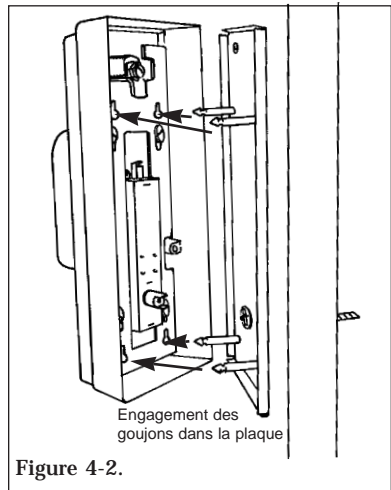
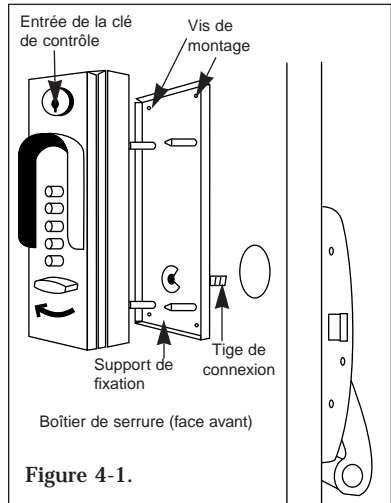

Vérifier le fonctionnement de la serrure 2015 en gardant la porte ouverte.

- 1) Actionner le tourniquet vers la gauche (en sens antihoraire) jusqu'à l'arrêt, puis le relâcher.
- 2) Entrer votre combinaison en appuyant et en relâchant les bons boutons. La combinaison a été préréglée à l'usine: 2 et 4 ensemble, puis 3.
Vous devriez sentir un léger déclic après chaque bouton pressé.
- 3) Actionner le tourniquet vers la droite (en sens horaire) jusqu'à l'arrêt, puis le maintenir dans cette position.
- 4) Vérifier que le pêne est complètement rétracté.
- 5) Relâcher le tourniquet.

Conseils importants de fonctionnement

- Ne jamais forcer le tourniquet.
- Vous assurer d'appuyer à fond sur chacun des boutons de votre combinaison, puis de les relâcher complètement avant d'actionner le tourniquet vers la droite (en sens horaire) afin de faire rétracter le pêne du dispositif de sortie.
- Avant d'essayer d'entrer une combinaison, actionner le tourniquet vers la gauche (en sens antihoraire) jusqu'à l'arrêt, puis le relâcher.

Changement de la combinaison

Lire toutes les instructions (suite sur la page suivante) avant d'essayer d'entrer une combinaison.

Outil requis :

- Clé de contrôle

Vous devez :

- avoir la clé de contrôle;
- connaître la combinaison existante;
- garder la porte **ouverte** au moment de changer la combinaison.

Conseils importants

- Ne jamais forcer le tourniquet.
- Vous assurer d'appuyer à fond sur chacun des boutons, puis de les relâcher complètement. Ne pas maintenir les boutons de la combinaison enfoncés.
- Actionner le tourniquet vers la gauche (en sens antihoraire) jusqu'à l'arrêt, puis le relâcher afin d'annuler toute entrée précédente avant d'essayer d'entrer la combinaison existante.

Vous pouvez utiliser un seul ou les cinq boutons (séparément et/ou ensemble), dans l'ordre désiré. Vous ne pouvez utiliser le même bouton qu'une seule fois.

Procédure de changement de combinaison

Garder la porte ouverte.

- 1) Insérer la clé de contrôle dans la serrure et la tourner à 90° vers la droite (en sens horaire) en position horizontale (voir figure 6-1) pour déverrouiller le boîtier de serrure.
- 2) Désengager le boîtier de serrure du support de fixation en le tirant vers vous.
- 3) En maintenant la serrure dans votre main, actionner le tourniquet vers la gauche (en sens antihoraire) jusqu'à l'arrêt, puis le relâcher.
- 4) Entrer la combinaison existante. Vous assurer d'appuyer à fond sur chacun des boutons et de les relâcher complètement.
- 5) Appuyer avec votre doigt sur le coulisseau de verrouillage comme à la figure 6-2 (vous devriez sentir un léger déclic).
- 6) Actionner le tourniquet vers la gauche (en sens antihoraire) jusqu'à l'arrêt afin d'annuler l'ancienne combinaison, puis le relâcher.
- 7) Appuyer sur les boutons de votre combinaison, puis les relâcher (vous devriez sentir un léger déclic après chaque bouton pressé). Vous pouvez choisir une nouvelle combinaison en utilisant un seul ou les cinq boutons, dans l'ordre désiré, en appuyant sur un bouton à la fois et/ou sur plusieurs en même temps. Vous ne pouvez utiliser le même bouton qu'une seule fois dans une même combinaison.
- 8) Actionner le tourniquet vers la droite (en sens horaire) jusqu'à l'arrêt pour activer la nouvelle combinaison, puis le relâcher.
- 9) Remettre le boîtier de serrure en place en engageant les goujons du support de fixation dans les orifices prévus de la plaque du boîtier de serrure.
- 10) Tourner la clé de contrôle vers la gauche (en sens antihoraire) en position verticale. Le boîtier de serrure est maintenant verrouillé.
- 11) Entrer la nouvelle combinaison et actionner le tourniquet vers la droite (en sens horaire), puis le maintenir ainsi. Vérifier que le pêne est rétracté complètement, puis relâcher le tourniquet.

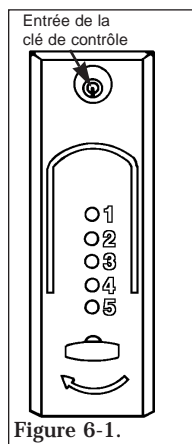

Figure 6-1.

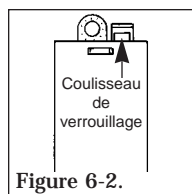
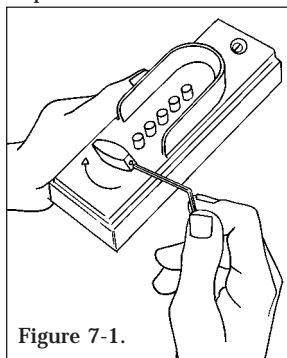

Figure 6-2.

Garder la porte ouverte lorsque vous effectuez cette opération.

Le seul moyen d'annuler la combinaison consiste à retirer la chambre à combinaison du boîtier de serrure.

- 1) Insérer la clé de contrôle dans la serrure et la tourner à 90° vers la droite (en sens horaire) en position horizontale.
- 2) Désengager le boîtier de serrure du support de fixation en le tirant vers vous.
- 3) Utiliser une clé Allen de 1/16" pour desserrer les trois vis de pression du tourniquet (voir figure 7-1). Retirer le tourniquet et la bague (voir figure 7-2).



Avant de passer à l'étape 4, marquer d'un trait le fouillot d'entraînement et le couvercle de la chambre à combinaison afin de pouvoir remettre le fouillot dans sa position initiale (voir figure 7-3).

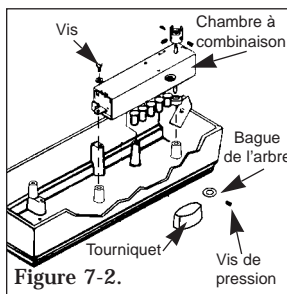

- 4) À l'aide de la clé Allen de 5/64" fournie, desserrer les trois vis Allen du fouillot d'entraînement afin de retirer le fouillot de l'arrière de la chambre à combinaison (voir figure 7-3).

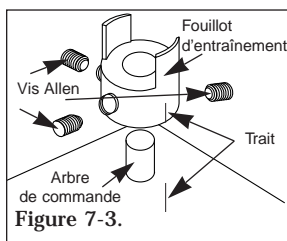

- 5) Pour retirer la chambre à combinaison du boîtier de serrure, vous devez d'abord tourner la clé de contrôle en position verticale en vue d'accéder aux deux vis qui fixent la chambre à combinaison au boîtier de serrure.

- 6) Desserrer les deux vis qui fixent la chambre à combinaison, puis retirer la chambre du boîtier de serrure (voir figure 7-2).

- 7) Enlever le couvercle de la chambre à combinaison portant l'inscription ILCO UNICAN/SIMPLEX DIVISION à l'aide d'un tournevis à embout plat (voir figure 7-4). Frapper sur le bout du tournevis à l'aide d'un objet peu tranchant afin de désengager le couvercle de l'extrémité de la plaque (voir figure 7-5).

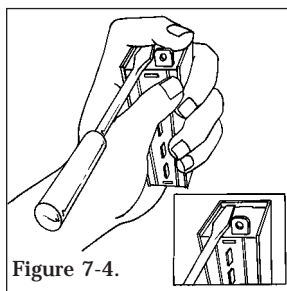

Une fois son couvercle enlevé, la chambre à combinaison devrait ressembler à la figure 7-7.

- 8) À l'aide de pincettes, faire coulisser le circlips hors du goujon du coulisseau de déverrouillage (figure 7-7). Toujours à l'aide des pincettes, soulever, puis pousser le bout du coulisseau de déverrouillage en l'éloignant des goujons et des engrenages (ne pas dépasser l'écart indiqué à la figure 7-8). Le coulisseau est à ressort; il est conseillé de le soulever en le poussant vers la gauche afin de faciliter la tension.
- 9) Appuyer sur le coulisseau de verrouillage en vue de permettre aux engrenages de tourner librement (voir figure 7-9).
- 10) Tourner les engrenages de manière à aligner les logements à l'horizontale (voir figure 7-9).
- 11) Replacer le coulisseau de déverrouillage sur le goujon en vous assurant que les cinq saillies du coulisseau de déverrouillage s'engagent dans leur logement (voir figure 7-10).
- 12) Replacer le circlips sur le goujon.
La serrure ressemble maintenant à la figure 7-10.
- 13) Replacer le couvercle de la chambre en vous assurant que les pattes d'attache s'engagent dans leur ouverture. Vous aurez peut-être à utiliser un petit tournevis ainsi qu'un marteau (voir figure 7-6).
- 14) Placer le fouillot d'entraînement sur l'arbre de commande et le fixer avec les vis Allen (voir figure 7-3).
- 15) Placer la chambre à combinaison dans le boîtier de serrure et la fixer avec les deux vis (voir figure 7-2).
- 16) Remettre la bague et le tourniquet sur l'arbre de la chambre, puis serrer solidement.
- 17) Installer la serrure en suivant les instructions de la section 4, *Installation de la serrure*.

N.B. Ne pas essayer d'entrer la combinaison sans avoir complètement réassemblé la chambre à combinaison.

Enregistrement d'une nouvelle combinaison

Garder la porte ouverte avant de débiter.

- 1) Actionner le tourniquet vers la gauche (en sens antihoraire) jusqu'à l'arrêt, puis le relâcher.
- 2) Entrer la nouvelle combinaison. Appuyer sur les boutons désirés, puis les relâcher.
- 3) Actionner le tourniquet vers la droite (en sens horaire) jusqu'à l'arrêt, puis le relâcher.

La nouvelle combinaison est maintenant enregistrée.

